

La gamme Whale en alliage d'aluminium  
pour une grande durée de vie

## Gusher® 10

### Le choix d'une pompe de cale d'origine pour les marins navigants dans des conditions extrêmes

Pompe de cale en alliage moulé sous pression  
Performance optimum - 65 litres/minute,  
conception robuste résiste aux conditions  
marines les plus difficiles



## Caractéristiques et avantages

- Conception robuste pour environnement difficile
- Top Performance: 65 ltrs par minute
- Montage cloison, pont ou à travers pont
- Conçu pour un accès et une maintenance facile
- Efficacité: Valves haut débit interdisant l'obstruction
- Idéal pour les navires, croiseurs, et pour la course au large
- Fonctionnement de la pompe facile - à amorçage automatique
- Utilisations traditionnelles - Pompe de cale d'urgence/Transfert de réservoir

**Garantie 5 ans**

### Certifications et Accréditations

- Approprié en tant que pompe de cale primaire pour bateaux d'une longueur égale ou supérieure à 12 m (40 ft) en conformité avec l'ISO15083

### COMPLÉTEZ VOTRE SYSTÈME

Accessoires de cale de grande qualité, comprenant les clapets anti-retour, les coudes et pièces en Y voir



Gusher 10 Mk3  
Standard  
BP3708

Gusher 10 Mk3  
Travers pont / cloison  
BP3740

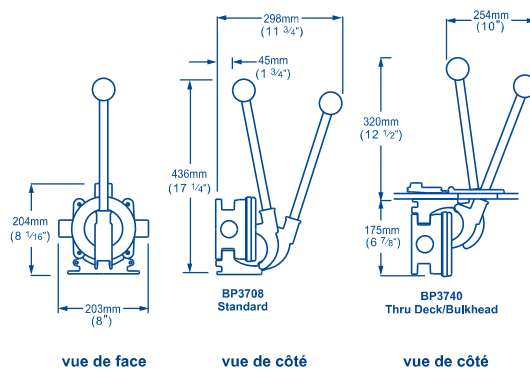

vue de face

vue de côté

vue de côté

## Informations sur le produit

### Spécifications des modèles

Modèle	Sur Pont / Cloison BP3708	A Travers Pont / Cloison (comprend la trappe de pont) BP3740
Code Produit	BP3708	BP3740
Poids	2,3 kg	
Diamètre du tuyau	Raccords 38 mm	
Matériaux	Alliage d'Aluminium LM6 Standard Marin (revêtement époxy) Diaphragme: Néoprène (Option Nitrile® disponible) Visserie: Acier Inoxydable	
Matériaux en contact avec le fluide	Alliage d'Aluminium LM6 Standard Marin (revêtement époxy) Néoprène, Nitrile®, Acier Inoxydable	
Kits d'entretien	AK3706 – Pièces Néoprène AK3714 – Pièces en Nitrile® pour essence et diesel Contient: Diaphragme, Valves, Joints	
Accessoires	DP3804 - Trappe de pont en alliage DP8904 - Couvre-cle plastique pour trappe de pont AS4405 - bringuebale de remplacement	
Hauteur d'aspiration Maximum	4 m	
Hauteur d'évacuation Maximum	4 m	

### Performance

	BP3708 / BP3740	BP3708 / BP3740
Hauteur d'aspiration	1 m	2 m
Hauteur d'évacuation	0,5 m	0,5 m
45 Courses par Minute	41 ltrs	41 ltrs
70 Courses par Minute	65 ltrs	65 ltrs

Remarque: Ces spécifications concernent les articles de vente au détail seulement.  
Pour plus de détails sur notre gamme de produits pour les constructeurs de bateaux et les grossistes - Contactez le Support Technique Whale.

Passerelle - coque 38mm SF5425

